

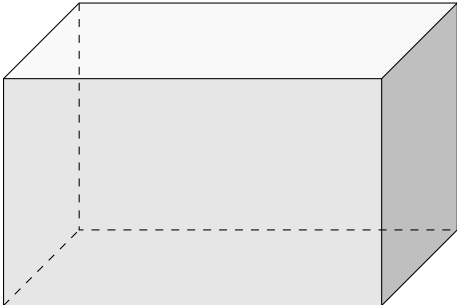

Pour valider cette ceinture Blanche  , mes objectifs sont :	Pour m'entraîner :
Je sais reconnaître des solides simples (pavés droits, cubes, cylindres).	n°1, 3
Je sais tracer des points, des droites, des segments et des demi-droites.	n°2, 4

 Exercice 1 :

Donne le nom des solides suivants :

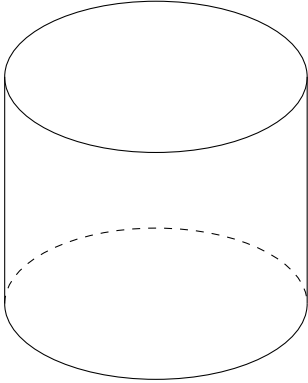
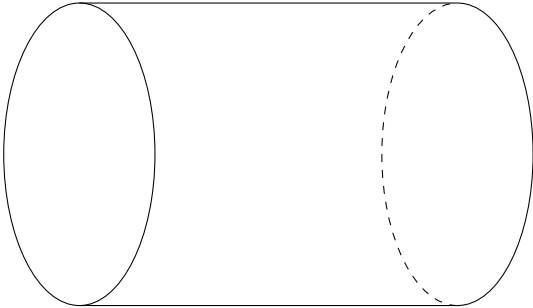
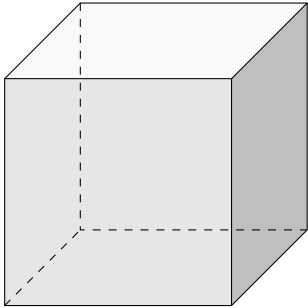

 Exercice 2 :

1) Trace un point A et un point B, espacés de 4 cm :	2) Trace deux droites (CD) et (EF) qui se coupent en un point K :
3) Trace un segment [MN] de longueur 5 cm :	4) Trace une demi-droite [SH] :

**Exercice 3 :**

Pour chacun des objets ci-dessous, à quel solide peut-on l'assimiler ?

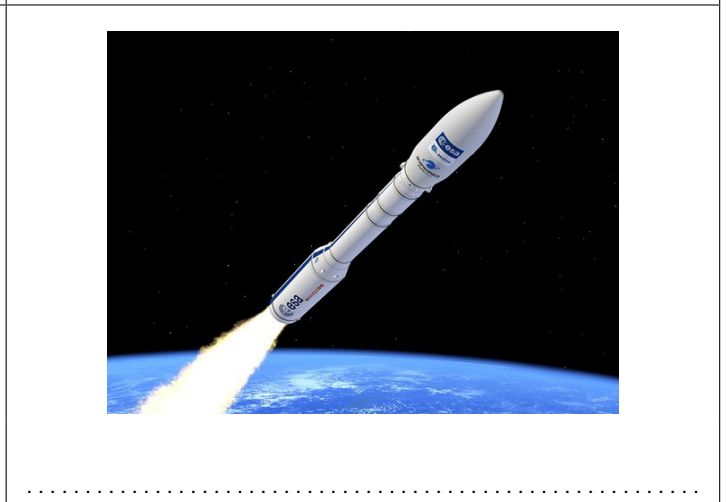
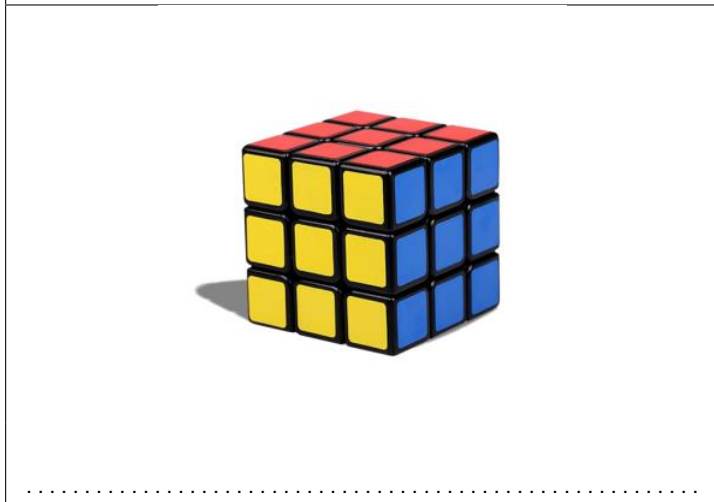
**Exercice 4 :**

Suis le programme de construction pour tracer la figure demandée en-dessous :

1. Trace un segment $[AB]$ de longueur 4 cm.
2. Place un point C qui n'est *pas* sur le segment $[AB]$.
3. Place un point D qui est sur le segment $[AB]$.
4. Trace la droite (BC) .
5. Trace la demi-droite $[CD)$.